

Дачный  
Спортивный  
Комплекс  
ВЕРТИКАЛЬ

«А» «П»

«А+П»

«А+П» макси



Сделано в России

ДЕТСКИЕ-ПЛОЩАДКИ.РУ

### 1. Общие указания.

Занятия спортом оказывают благотворное воздействие на здоровье и самочувствие людей, а на свежем воздухе это полезнее вдвойне. С помощью комплексов Вы можете выполнять большое количество различных упражнений всей семьей, укреплять свое здоровье и обеспечивать гармоничное развитие ребенка.

Комплексы легко устанавливаются и разбираются на зиму. Специальные вставки бетонируются в землю, благодаря чему достигается необходимая жесткость и устойчивость всей конструкции. Силловые конструкции изготовлены из современных материалов, сталей, дерева. Комплексы окрашены в различные цвета с применением современной порошковой технологии. Крепежные элементы закрыты защитными наплавками.

Дачный спортивный комплекс «ВЕРТИКАЛЬ» предназначен для физического развития, активной двигательной деятельности, увеличения силы и ловкости различных социальных и возрастных групп населения.

### 2. Технические данные.

Комплекс устанавливается на улице на газоне.

Масса комплексов:

«А» - 40 кг., «П» - 50 кг., «А+П» - 65 кг., «А+П» макси - 80 кг.  
Варианты комплексов с поручнями обозначаются - А1 (дополнительный вес - 5 кг.).

Распределенная нагрузка на комплексы:

«А» - 90 кг. «П» - 120 кг.  
«А+П» - 150 кг. «А+П» макси - 180 кг.

Максимальная нагрузка на верхнюю опору всех комплексов - 90 кг.

Высота установленных комплексов 2,2 м.

Комплекс поставляется в разобранном виде в двух коробах. На комплексе можно установить боксерскую грушу, веревочную лестницу, трапецию, диск-тарзанку, баскетбольное кольцо, доску для пресса, горку, сетку для лазания и другие спортивные снаряды.

Конструкция комплексов защищена патентом на изобретение Российской Федерации № 2334533.

ДЕТСКИЕ-ПЛОЩАДКИ.РУ

### **В. Указания по технике безопасности.**

- ✓ Комплекс рассчитан на установку на улице с бетонированием специальных вставок.
  - ✓ Комплекс необходимо устанавливать (или разбирать) вдвоем в точном соответствии с инструкцией.
  - ✓ Перед эксплуатацией комплекса следует проверить:
    - \*правильность сборки узлов крепления рамы к лестнице;
    - \*затяжку болтов;
    - \*надежность крепления стоек;
    - \*надежность крепления шнуров в снарядах.
  - ✓ Перед каждым занятием следует проверять надежность крепления снарядов и отсутствие повреждений веревок в снарядах. Поврежденные элементы необходимо заменить.
- Запрещается эксплуатация комплекса до устранения указанных повреждений.**
- ✓ При занятиях на комплексе необходимо положить у основания комплекса гимнастический мат, матрас или что-либо подобное для предотвращения получения травм.
  - ✓ При занятиях на комплексе нескольких человек их общая масса не должна превышать величины, указанной в пункте 2 настоящей инструкции.

### **Внимание!**

Занятия детей в возрасте от трех до двенадцати лет на комплексе проводить только в присутствии и под страховкой взрослых (родителей, преподавателей, инструкторов).

Не допускайте воздействия дождя на деревянные изделия и х/б канат. Возможно ухудшение их внешнего вида и повреждение. По возможности, во время дождя, убирайте их в помещение или накрывайте пленкой.

[ДЕТСКИЕ-ПЛОЩАДКИ.РУ](http://ДЕТСКИЕ-ПЛОЩАДКИ.РУ)

### **4. Комплект поставки.**

№	Наименование	А	П	А+П	А+П макси
1.	Стойка лестницы вертикальная	4	4	8	8
2.	Стойка наклонная «А»	2	2	-	2
3.	Опора верхняя	1	1	1	2
4.	Горизонтальная опора	-	2	2	2
5.	Переключатель лестницы Ø25x450 мм	16	20	36	36
6.	Переключатель-турник Ø25x1000 мм	2	1	1	2
7.	Турник - «П»	-	1	1	1
8.	Турник - «Г»	-	2	2	2
9.	Вставка-труба Ø35 для бетонирования	6	6	8	10
10.	Кольцо гимнастическое	2	2	2	2
11.	Качели веревочные	1	1	1	1
12.	Канат	1	1	1	1
13.	Лестница + Трапеция	-	-	-	1+1
14.	Болт М8х50	12	11	15	20
15.	Болт М8х65	38	51	85	88
16.	Болт М8х75 (70)	4	2	2	4
17.	Гайка М8	16	11	15	22
18.	Шайба гровер Ø8	54	64	102	111
19.	Трубка с гайкой М8	6	7	9	12
20.	Переходник пластмассовый Ø25	32	46	78	78
21.	Колпачок	74	82	120	136
22.	Заглушка пластмассовая Ø40+Ø25	2+4	5+2	5+2	6+4
23.	Катушка Ø40	5	5	5	9
24.	Переходник пластмассовый Ø40	6	7	9	12
25.	Руководство по сборке	1	1	1	1

[ДЕТСКИЕ-ПЛОЩАДКИ.РУ](http://ДЕТСКИЕ-ПЛОЩАДКИ.РУ)

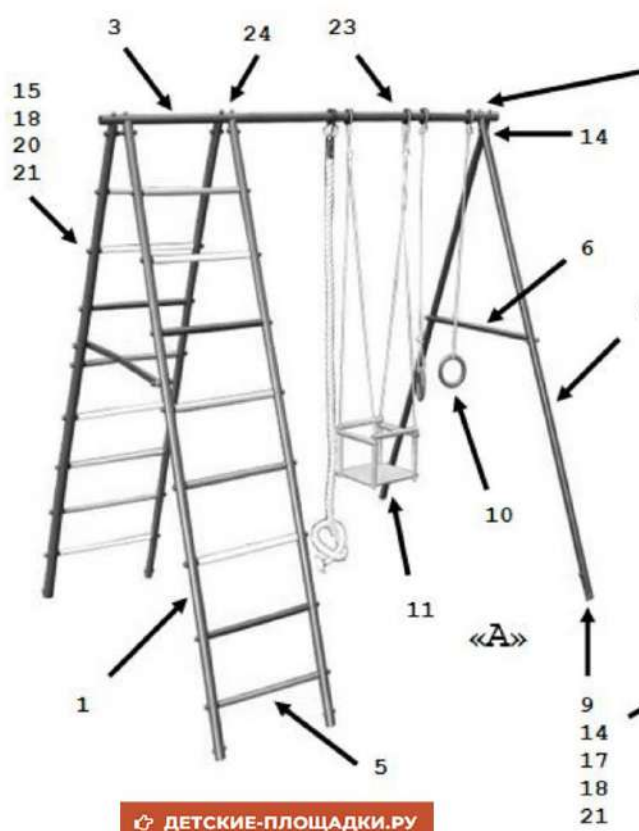

ДЕТСКИЕ-ПЛОЩАДКИ.РУ



РИС. 1

ДЕТСКИЕ-ПЛОЩАДКИ.РУ

### 5. Устройство.

Комплекс является сборно-разборной конструкцией, основание для устойчивости бетонируется.

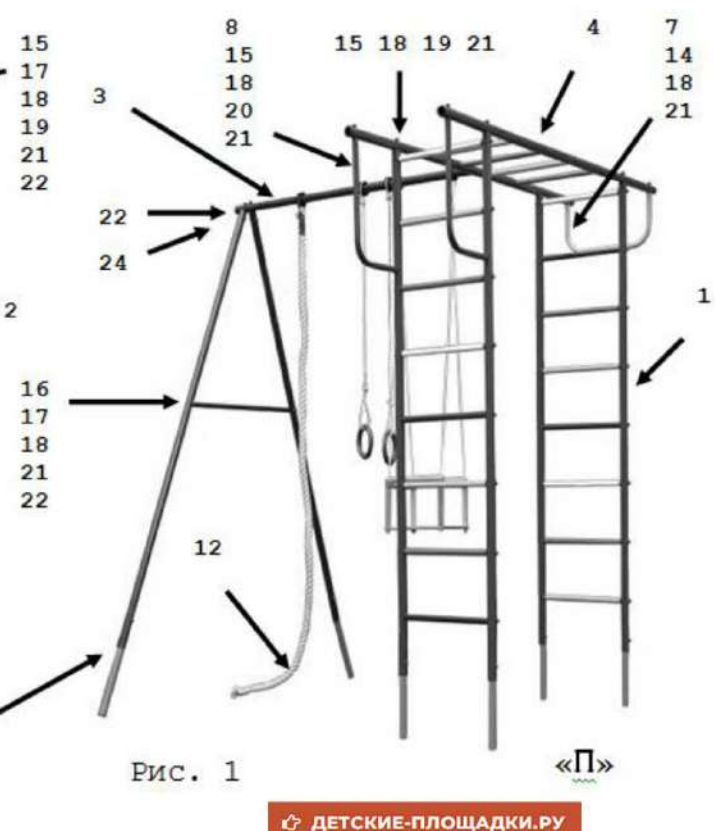
Состоит из спортивных снарядов:

- тип - А две наклонные лестницы - шведские стенки, две перекладины, верхняя опора
- тип - П горизонтальная лестница, две вертикальные, перекладина, три турника, верхняя опора
- тип - А+П две наклонные лестницы, горизонтальная лестница, две вертикальные лестницы, три турника, перекладина, опора верхняя
- тип - А+П макси (дополнительно к А+П) верхняя опора, перекладина, лестница веревочная, трапезия
- во всех комплектациях: гимнастические кольца, качели детские деревянные, канат.

### 6. Сборка комплекса.

1. Сборка лестницы.
2. Размещение спортивных снарядов.
3. Сборка верхней опоры.
4. Установка комплекса.

#### 6.1. Сборка лестницы.

Соберите лестницу из двух стоек (поз. 1) и восьми перекладин (поз. 5) с помощью болта (поз. 15), шайбы (поз. 18) и переходника (поз. 20). Установите в нижнюю часть стойки вставку-трубу для бетонирования (поз. 9).

Затем соберите секцию «А» из двух стоек (поз. 2) и перекладины (поз. 6) с помощью болта (поз. 16), шайбы (поз. 18) и гайки (поз. 17). Установите вставку-трубу (поз. 9) с помощью болта (поз. 14), гайки (поз. 17) и шайбы (поз. 18). Для сборки использовать ключ гаечный на 13\*  
**ВНИМАНИЕ!** Не затягивайте резьбу до полной сборки.

#### 6.2. Размещение спортивных снарядов.

Длину веревок отрегулируйте под свой рост, передвигая узлы в нужную сторону. Установите на верхней опоре катушки (поз. 23). Разместите снаряды на раме.

👉 [ДЕТСКИЕ-ПЛОЩАДКИ.РУ](http://ДЕТСКИЕ-ПЛОЩАДКИ.РУ)

### 6.3. Сборка верхней опоры.



Рис. 2

Прикрутите к опоре верхней (поз. 3) стойки (поз. 1 и 2) или горизонтальную опору (поз. 4) (смотрите рис. 2) с помощью болта (поз. 15) через переходник (поз. 24), болта (поз. 14), шайбы (поз. 18) и трубки с гайкой М8 (поз. 19).

Прикрутите турники (поз. 7) к опоре (поз. 4) с помощью болта (поз. 14), шайбы (поз. 18) и гайки (поз. 17). Прикрутите турники (поз. 8) к стойкам лестницы (поз. 1) и опоре (поз. 4) с помощью болта (поз. 15), шайбы (поз. 18) и гайки (поз. 17) через переходник пластмассовый (поз. 20).

#### 6.4. Установка комплекса.

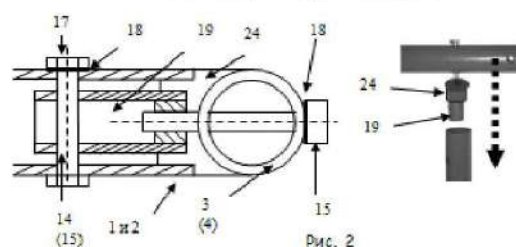
Окончательно затяните гайки. Наденьте защитные колпачки (поз. 21) на шляпки болтов. Вставьте пластмассовые заглушки (поз. 22).

Разметьте место установки комплекса. Подготовьте ямки нужной глубины для заливки нижней части комплекса раствором бетона. Положите в низ ямок камни, куски железа для обеспечения опоры и не продавливания труб сквозь бетон.

Установите комплекс и залейте ямки раствором бетона на высоту вставки-трубы (350 мм). Следите за тем, чтобы бетон доходил не выше начала стоек комплекса (для последующего демонтажа на зиму). Эксплуатация разрешается после полного застывания бетона.

👉 [ДЕТСКИЕ-ПЛОЩАДКИ.РУ](http://ДЕТСКИЕ-ПЛОЩАДКИ.РУ)

### 7. Правила хранения.

При хранении комплекс должен находиться в сухом, теплом помещении в упаковке изготовителя.

### 8. Свидетельство о приеме.

Дата изготовления:

Дата продажи:

Штамп магазина и подпись продавца:

### 9. Гарантийные обязательства.

Изготовитель гарантирует соответствие комплекса техническому описанию и заявленному образцу, надежность комплекса при условии соблюдения покупателем правил сборки и руководства по эксплуатации. Гарантийный срок хранения в упаковке изготовителя не более 12 мес. со дня изготовления.

Гарантийный срок эксплуатации составляет 12 мес. со дня продажи через розничную торговую сеть.

На изделия, имеющие механические повреждения, полученные в результате несоблюдения условий хранения и транспортировки, правил сборки и эксплуатации, при отсутствии даты продажи, подписи продавца, штампа магазина в инструкции по сборке и эксплуатации, гарантии не распространяются.

#### Примеры на время гарантийных обязательств в следующих случаях:

- если изделие испорчено в результате действия атмосферной влаги, коррозии, а также в связи с тем, что не соблюдены условия хранения...
  - в случае нарушения условий эксплуатации...
  - если изделие имеет следы коррозии, ржавчины...
  - если оборудование повреждено, выжжено, деформировано или жескорожено, деформировано, сломано...
  - если изделие, по причине повреждения в результате неправильной сборки или эксплуатации (деформация, сдвиг, искривление, трещины, разрывы, провисания, изгибания, искривления, деформации) или некорректно обработано...
  - если изделие было установлено в общественном месте, где произошло повреждение вследствие неправильной эксплуатации, например, в связи с несоблюдением правил эксплуатации, эксплуатации и условий эксплуатации...
  - если имеются следы механического повреждения изделия или заводского брака (искривление, падение предметов, удары).
- Гарантийные обязательства не распространяются на заводское и дополнительное оборудование в связи с его весом.



«А+П»



«А+П» макси